



VEIMN



mamparas
Y DIVISIONES
mueble de oficina
cabinas sanitarias y vestuarios
suelos y techos modulares





VEIMN

La amplia trayectoria de nuestra empresa ha facilitado crear un portafolio de producto completo para dar a nuestros clientes amplias soluciones en el diseño, la compartimentación y la decoración de sus espacios de trabajo.

En el sector público, industrial o comercial creamos ambientes ideales para trabajar con tres parámetros fundamentales: Diseño, confort y ecología.

DISEÑO

La versatilidad en la composición de las mamparas divisorias y la capacidad de crear soluciones a medida del cliente nos permite adaptarnos a todos los sectores y espacios respondiendo en todos con la mejor solución técnica y decorativa y con la mejor relación calidad – precio.

CONFORT

Estas divisorias, además de posibilitar las reestructuraciones del espacio sin necesidad de interrumpir la actividad de su negocio, facilitan la creación de las condiciones más favorables para mejorar la efectividad del trabajo: espacio, acústica, aislamiento térmico, comodidad y ergonomía visual

ECOLOGÍA

Los componentes de las divisorias son reutilizables y reciclados en su totalidad. Los perfiles de aluminio se pueden recuperar para distribuciones y modificaciones posteriores y los paneles se fabrican con materiales reciclados en su totalidad

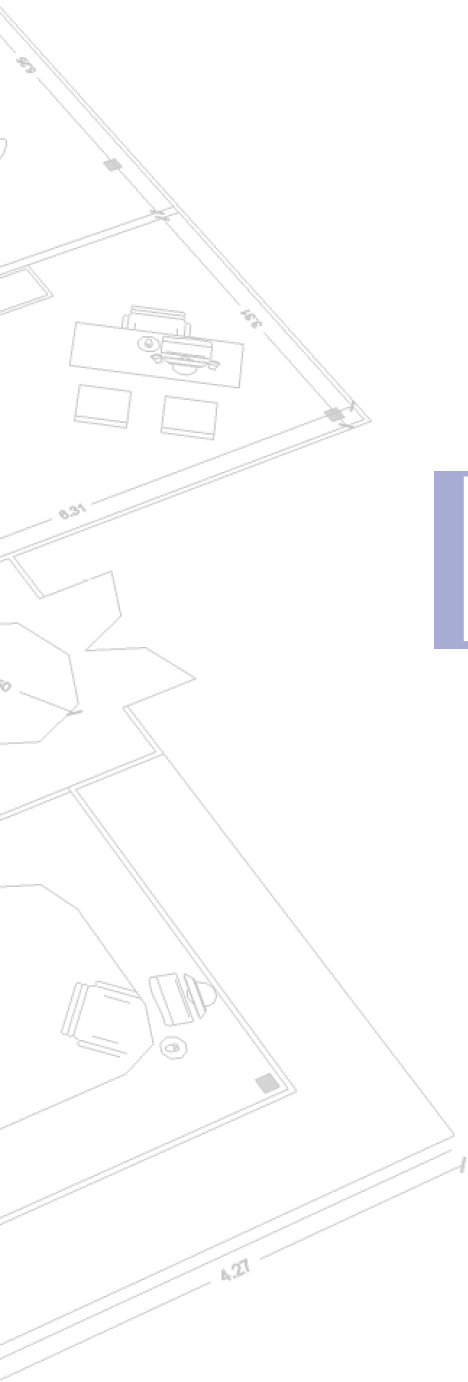

ÍNDICE

SISTEMA TABIQUE MASTER

MAMPARA	5
FORRO DE PAREDES	13
ARMARIO MASTER	15

MAMPARA 110	17
-------------	----

MAMPARA GLASS	23
---------------	----

MAMPARA S50	25
-------------	----

DETALLES Y ACABADOS	27
---------------------	----

TABIQUE MÓVILES	28
-----------------	----

CABINAS SANITARIAS	29
--------------------	----

OTROS PRODUCTOS	31
-----------------	----



MAMPARA TABIQUE MASTER

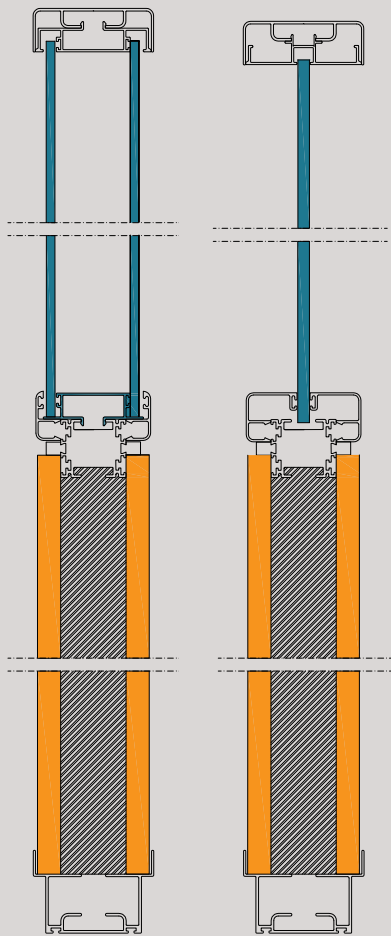

La mampara más tradicional de nuestra gama y la más habitual cumple con todos los estándares de calidad y estética que demanda la mayoría de los clientes, consiguiendo elevados aislamientos térmicos y acústicos combinados con una estética totalmente personalizable.

CARACTERÍSTICAS TÉCNICAS

Espesor total de la mampara: 82 mm

Estructura de perfiles horizontales y verticales en aluminio extruido de aleación 6063.

Perfilería exterior acabado en anodizado según norma de calidad QUALUNOD o en acabado lacado según norma de calidad QUALICOAT

Partes ciegas con doble panel de aglomerado de 16 mm de espesor con terminación en distintos acabados (laminados, HPL, vinilo, madera barnizada, etc.) que crea una cámara de 47 mm de espesor rellena con materiales acústicos

Acristalamientos dobles o sencillos con distintos espesores o características de seguridad, ajunquillados con aluminio.

Puertas ciegas de 45 mm o acristaladas en vidrio templado o con estructura de aluminio





INDUSTRIA

Creamos espacios independientes de trabajo en zonas industriales con su propia estructura para el techo y las instalaciones facilitando la organización y distribución de los procesos.

7





DIVISORIAS CIEGAS

8

La mejor solución acústica se crea con los módulos ciegos sin renunciar por ello a la estética de los acabados y a la posibilidad de combinación de materiales.





DIVISORIAS ACRISTALADAS

El vidrio proporciona transparencia y luminosidad, sin renunciar a la acústica, facilitando también distintas soluciones constructivas.

Se completa la decoración de estas divisiones con la colocación de persianas interiores que dotan de mayor discreción a la estancia o con la colocación de vinilos totalmente personalizables con imagen corporativa o cualquier otro diseño.





10

COMBINACIÓN ACABADOS

La selección de acabados y las distintas opciones de modulación permite personalizar cada proyecto según las necesidades o requerimientos del cliente.





DISEÑOS A SU MEDIDA

11



Adaptamos cada proyecto a cada una de las necesidades del cliente final pudiendo construir distintas modulaciones según las necesidades de aislamiento o los gustos decorativos

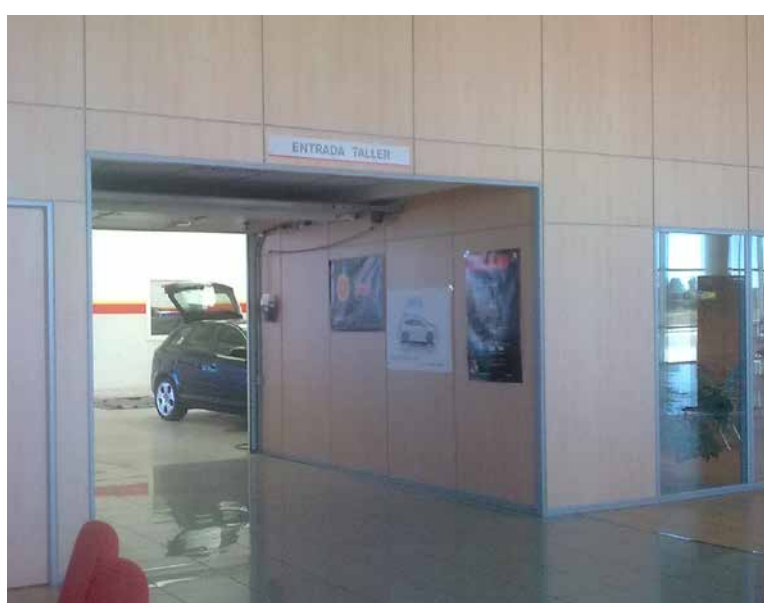





FORRO MASTER DE PAREDES

13

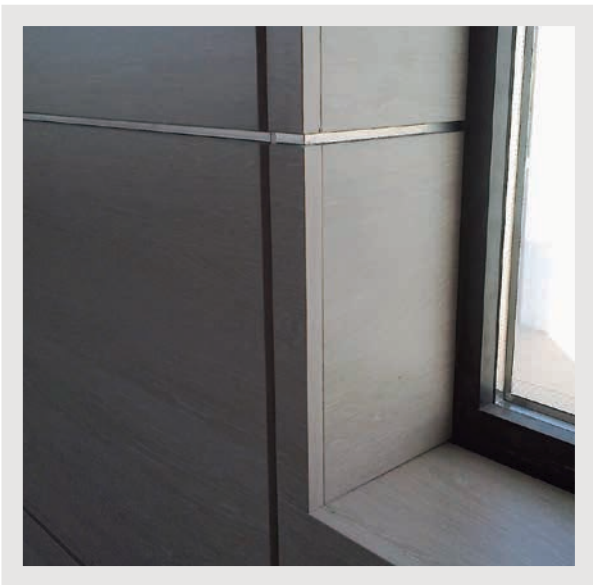

El sistema de trasdosado permite forrar paredes o columnas con estética similar a la de la mampara doble proporcionando al conjunto de la estancia una sensación de armonía y uniformidad además de facilitar la limpieza y el aislamiento de las paredes existentes.

Igual que la mampara, permite modulaciones y acabados conformes con las necesidades técnicas o estéticas del proyecto.







ARMARIO MASTER

Completa la gama de producto el tabique armario con el que se optimizan las necesidades de almacenaje de las oficinas pudiendo crear divisorias con cuerpos de armario de iguales características constructivas a las de la mampara master y configurados según las necesidades: Puertas completas acristaladas o ciegas, módulos abiertos de estantería, bastidores para archivo de carpetas colgantes, armarios roperos, etc.





MAMPARA S110

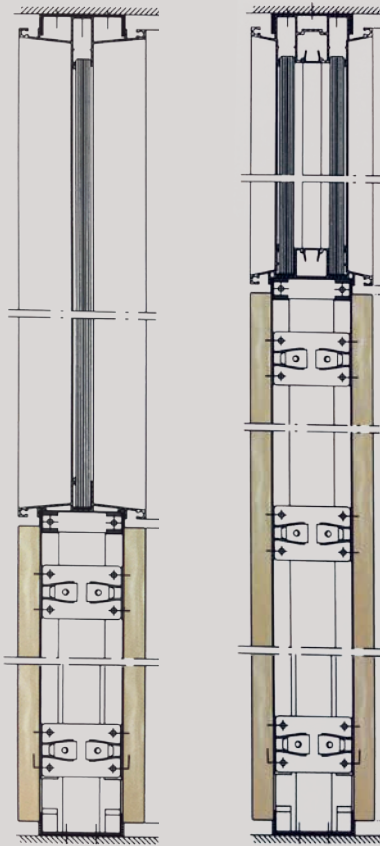

Para los proyectos más exigentes la Mampara 110 es la gama más alta por las características de sus componentes y por la robustez de su conjunto

Se divide en dos sistemas:

- MODULAR
- LINEAL

combinables entre sí, además de adaptarse a otros complementos del sistema como los armarios modulares.

CARACTERÍSTICAS TÉCNICAS

Espesor total de la mampara: 110 mm

Estructura de acero galvanizado M0 compuesta de: guía de anclaje a techo y suelo de 18x70 mm y estructura vertical 70x20 mm.

Partes ciegas con doble panel de madera prensada de 19mm de espesor en calidad E-1 (bajo en formaldehído) y recubiertos por las dos caras en melamina, HPL, vinilo, madera barnizada, etc.) con tres caras canteadas con PVC de 2mm. Cámara interior con lana de roca aislante e insonorizante.

Partes acristaladas con paneles de cristal de 5 ó 3+3 mm de espesor enmarcados con perfil de aluminio recto anodizado F-1, de 8x54mm., formando una cámara interior de 98mm entre cristales, útil para la colocación de cortinillas.

También disponible el sistema lineal para divisorias acristaladas con luna de 5+5 mm con encuentros verticales a testa, pulidos y con junta de silicona

HOJAS DE PUERTA, BATIENTES O CORREDERAS:

- De madera prensada de 38mm de espesor en calidad E-1 con los mismos acabados que las partes ciegas.
- Puertas acristaladas en vidrio templado, con estructura de aluminio o con doble acristalamiento para las más altas exigencias acústicas





SISTEMA LINEAL

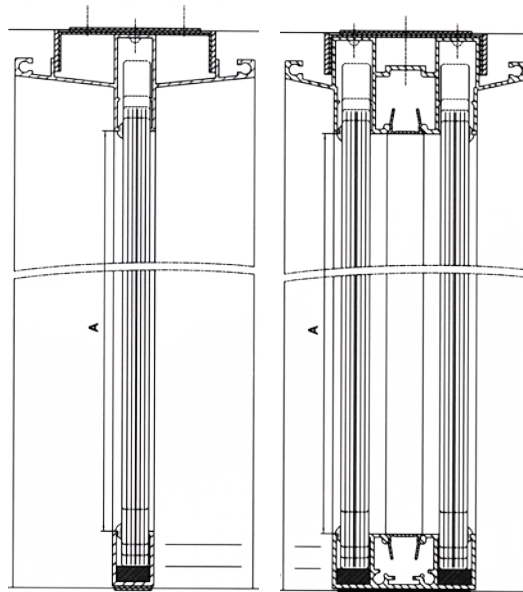

Concebida para los proyectos de mayor nivel estético por la ausencia de perfilería en la mayoría del conjunto, el sistema lineal, también se caracteriza por ser totalmente acristalada con vidrio continuo de 5+5 ó 6+6mm, monovidrio formando cámara, con encuentros verticales a testa.





PUERTAS

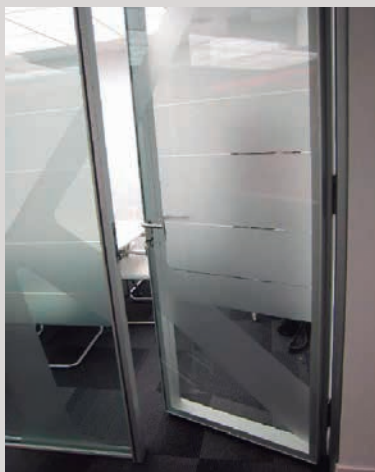

Puerta de
doble vidrio
enmarcada,
de espesor
110 mm.

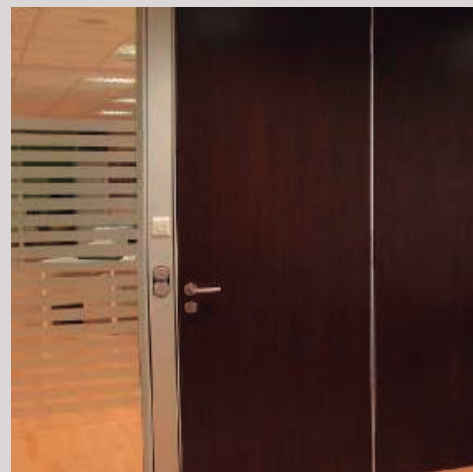
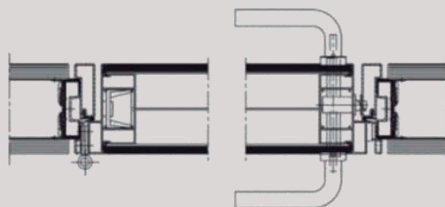



SISTEMA MODULAR

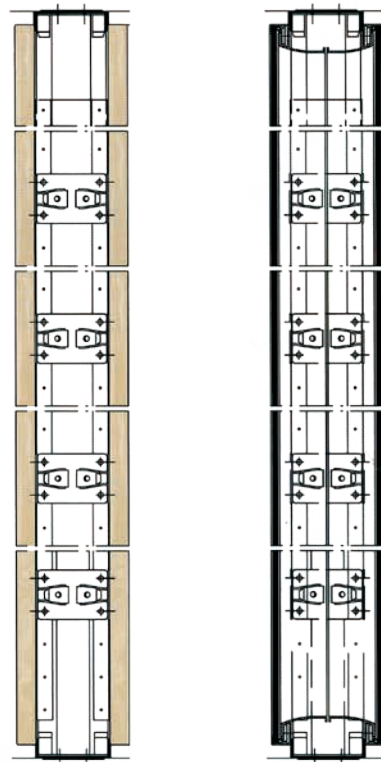

Módulos de cristal y ciegos, horizontales y verticales, personalizan la transparencia y personalidad de los espacios.

Puerta sencilla ciega de 38mm.

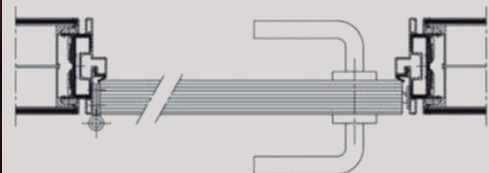

Puerta acristalada enmarcada en aluminio de 35mm.

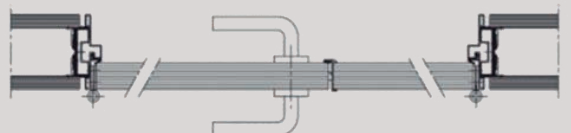

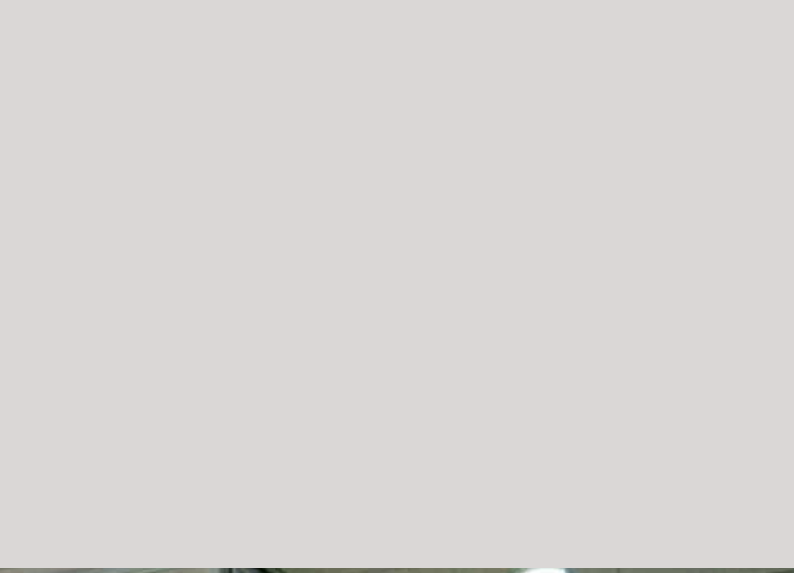

MAMPARA GLASS

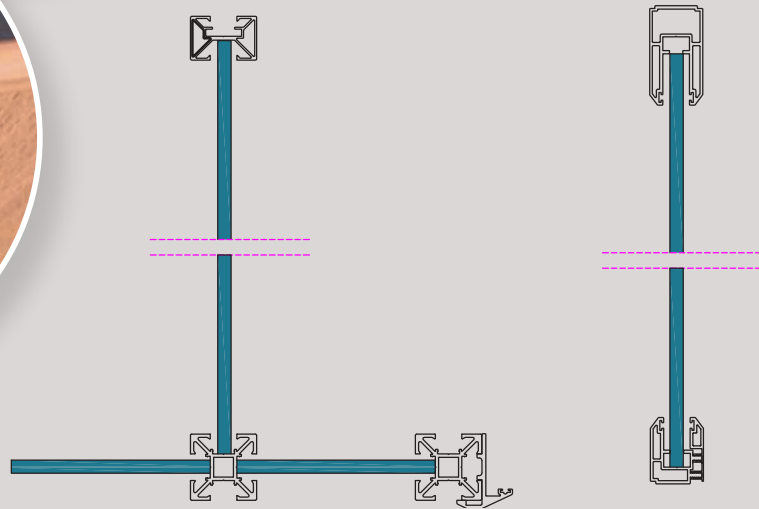
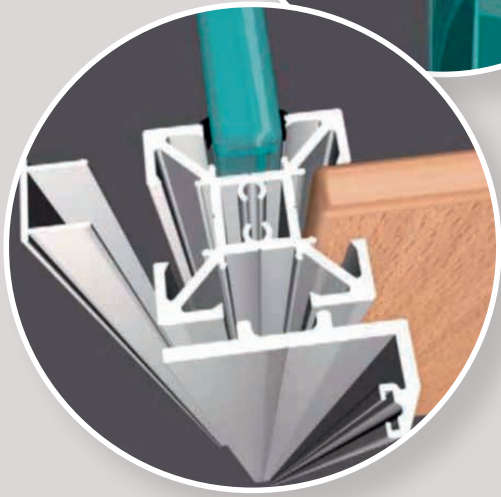

SECCIÓN HORIZONTAL

SECCIÓN VERTICAL

La mampara acristalada se utiliza en espacios donde se pretende independizar zonas de trabajo pero con luminosidad y transparencia, sin renunciar a una estética estilizada y elegante.

CARACTERÍSTICAS TÉCNICAS

Espesor total de la mampara: 50 mm

Estructura de perfiles horizontales y verticales en aluminio extruido de aleación 6063, acabado en anodizado según norma de calidad QUALUNOD o en acabado lacado según norma de calidad QUALICOAT

Partes ciegas con panel de aglomerado de 19 mm de espesor con terminación en distintos acabados (laminados, HPL, vinilo, madera barnizada, etc.)

Acristalamientos con luna de seguridad de 5+5 o 6+6 mm

Puertas ciegas de 40 mm o acristaladas en vidrio templado

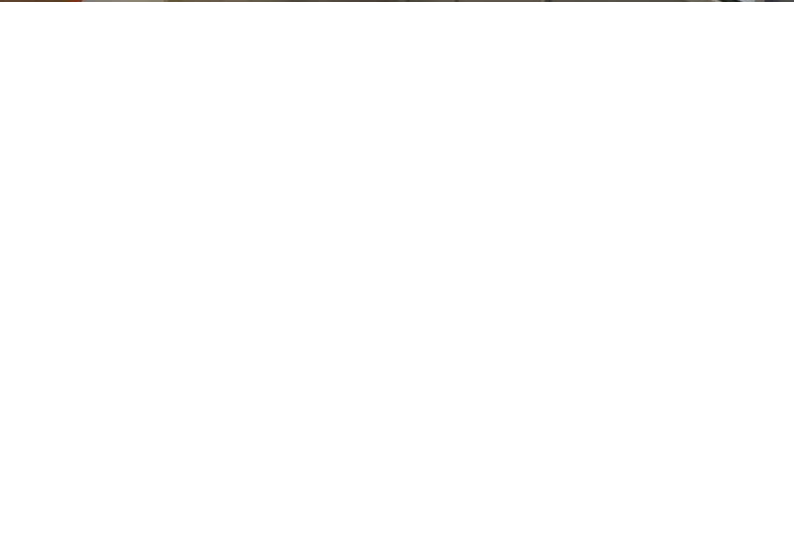
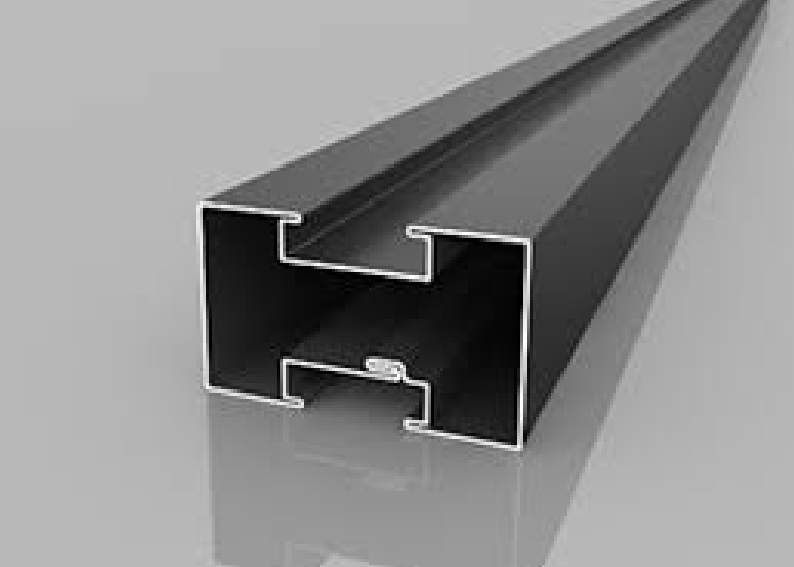

MAMPARA S50

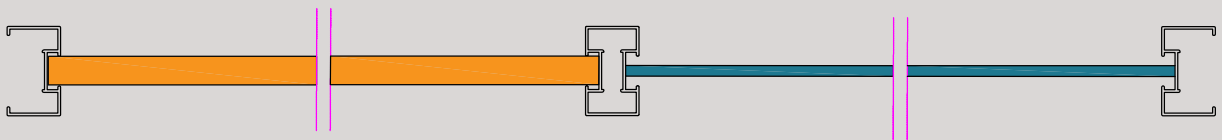

La mampara más sencilla y económica de la gama es apta para la creación de espacios con menores necesidades de aislamiento pero apta para dividir zonas de trabajo con unas condiciones técnicas suficientes.

CARACTERÍSTICAS TÉCNICAS

Espesor total de la mampara: 50 mm

Estructura de perfiles horizontales y verticales en aluminio extruido de aleación 6063, acabado en anodizado según norma de calidad QUALUNOD o en acabado lacado según norma de calidad QUALICOAT

Partes ciegas con panel de aglomerado de 16 mm de espesor con terminación en distintos acabados (laminados, HPL, vinilo, madera barnizada, etc.)

Acrilamiento sencillo con distintos espesores o características de seguridad, ajunquillados con goma.

Puertas ciegas de 35 mm o acristaladas en vidrio templado

DETALLES



FORRO DE
PILARES

MOSTRADORES
INTEGRADOS EN
LA MAMPARA



26



PANELES
SERIGRAFIADOS
CON IMÁGENES
PERSONALIZADAS

VENTANAS
INTEGRADAS



MÓDULO DE
ELECTRIFICACIÓN

ACABADOS

COLORES

PERFILERÍA

Plata mate	Ral 9010
Ral 9006	Ral 9011
Ral 7012	Aluminio pulido

PANELES

Blanco roto	Gris perla
Aluminio	Antracita
Abedul	Cerezo
Haya	Roble

27

DETALLES DE ACABADOS

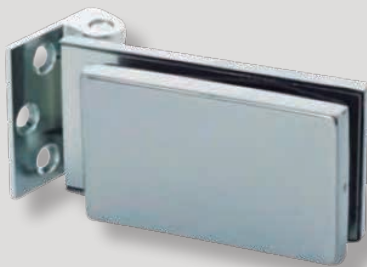

BISAGRA PUERTA VIDRIO



BISAGRAS DE ACERO

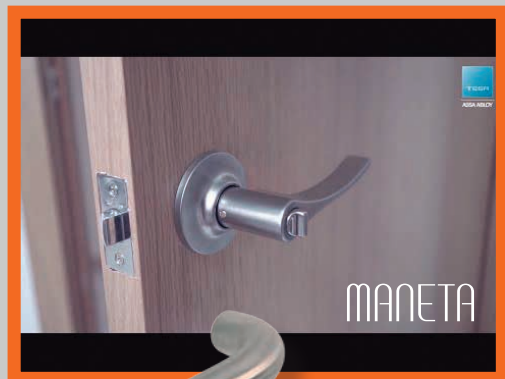

MANETA



MANILLA DE ACERO

MANILLA
PUERTA VIDRIO



POMO

TABIQUES MÓVILES

Mono y multidireccional, con sistema de desplazamiento por guía corredera superior. Almacenamiento a uno, o ambos lados o en aparcamientos distantes.

El **Modelo 100** es indicado para instalaciones con necesidad de alto aislamiento acústico, con múltiples posibilidades de acabado.

Sistema de cierre por zapata telescópica accionada mediante manivela, que expande un zócalo telescópico al suelo, elevando todo el panel hacia la guía para un perfecto ajuste hermético.



Sección longitudinal

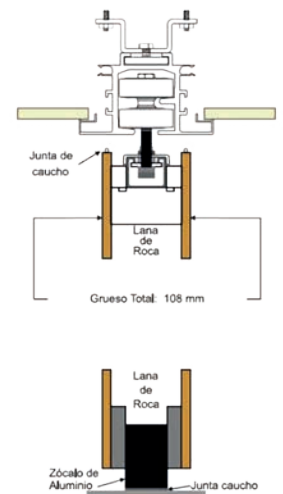

Vista en corte transversal

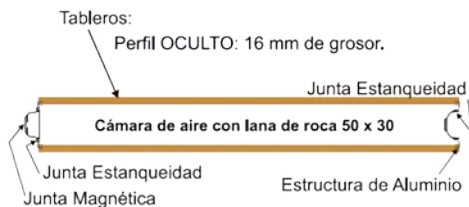

El **Modelo Tabiflex** está indicado para la separación de espacios sin perder de vista el volumen global, con posibilidad de acabados decorativos en vinilo.

Sistema de cierre por pasador en zócalo. Estructura de aluminio con juntas cortavientos de PVC.



Sección longitudinal

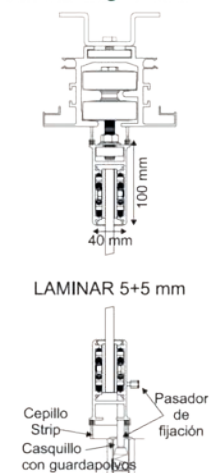



ESTRUCTURA ALUMINIO



ESTRUCTURA INOX

CABINAS SANITARIAS



ESTRUCTURA ALINOX

CARACTERÍSTICAS TÉCNICAS

La mejor solución para vestuarios y aseos en cualquier tipo de instalación (polideportivos, centros comerciales, edificios públicos, colegios, etc. que requiera de las mejores cualidades de higiene y calidad de acabados.

Construidas con tablero laminado de alta presión de 10 ó 12 mm. de espesor, con acabado decorativo a las dos caras

Un producto compacto y de alta densidad que se destaca por su elevada resistencia ante las agresiones físicas, mecánicas y químicas con distintos tipos de estructura para adecuarnos a todas las necesidades.

PARA COMPLETAR ESTAS INSTALACIONES
DISPONEMOS TAMBIÉN DE:

- Separadores de urinarios
- Encimeras en panel compacto
- Taquillas en panel compacto, metálicas, plásticas, etc.
- Bancos para vestuario

SUELOS



TARIMA



MOQUETA



SUELO PVC

SUELOS TÉCNICO



CUERPO AGLOMERADO



CUERPO SULFATO DE CALCIO

FELPUDOS



BASE ALUMINIO



POLIAMIDA



PVC

FALSOS TECHOS



TECHO FIBRAS



TECHO METÁLICO



TECHO MADERA

CORTINAS



VERTICAL



ENROLLABLE



VENECIANA



OTROS PRODUCTOS

Para completar su instalación disponemos de todos los productos para distribuir y decorar su oficina o instalación.

Amplia gama de productos para amueblar.

Suelos

Suelo técnico

Felpudos

Falsos techos

Cortinas

Mobiliario de oficina, recepción, biblioteca, comedores, vestuario, etc.





www.veima.es • veima@veima.es



Avda. de Cantabria, 31 • BURGOS
Tel. 947 22 73 39

Polígono Industrial de Villalonquéjar
C/. López Bravo, n.º 7 - Naves CAM n.º 7
09001 BURGOS